

ERGONOMIE: manipulation sans effort, même d'une seule main
→ rotation assistée par vérin à ressort, aucun grappage possible.

SÉCURITÉ: sans risques de blessures (pincements, coupures...)
→ SANGLE DE MANIPULATION, SANS ACTION TIRER / POUSSER

ROBUSTESSE: solidité et durabilité approuvées
→ Conception en polyamide renforcée par fibres de verre

LÉGER: GAIN DE CHARGE UTILE
→ 4x PLUS LÉGER QU'UN ARRÊT DE PORTE À RESSORT TRADITIONNEL

EASY-MAINTENANCE :
→ ECHANGE DU VERIN OU DE LA POIGNEE SANS DEMONTAGE COMPLET



COFFRE & REMORQUE



FOURGON



PLANCHER



CHASSIS



PORTEUR



SEMI-REMORQUE



CAISSE MOBILE



SUR-MESURE

ERGONOMIE

Révolutionnaire, le système EDL est un arrêt de porte basculant dont le mouvement est assisté par un vérin à ressort inox. Il se manipule sans effort, d'un seul coup de main et se verrouille automatiquement. L'encombrement en profondeur est réduit qui le rend compatible avec + de 90 % des caisses frigorifiques

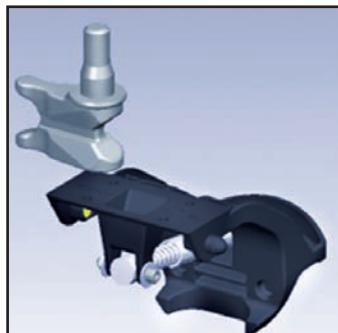
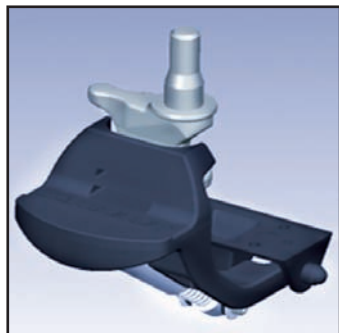

SÉCURITÉ

L'EDL se manipule à l'aide d'une sangle pour une prise rapide et un meilleur accompagnement du basculement. Il ne nécessite pas de déblocage en force ou d'effectuer une rotation du poignée. Tout risque de blessures ou de pincements est aussi écarté. Facile à utiliser et disposant d'une fonction anti-décrochement, c'est la garantie de disposer de portes bien verrouillées en position ouverte, évitant les accidents par vent violent ou stationnement en pente.

ROBUSTESSE

Préservez votre capital !

Elaboré principalement de matière plastique polyamide chargé de billes et de fibres de verre, ce nouvel arrêt de porte ultra-robuste est indéformable et voit sa durée de vie se rallongée considérablement. Les portes toujours maintenues évitent les chocs lors de opérations de livraison. Avec un arrêt de porte sûr et facile d'utilisation, c'est votre budget réparation qui diminue !

EASY-MAINTENANCE



Solidement fixé en dessous du véhicule par 4 vis, un éventuel remplacement ne nécessite que quelques minutes d'intervention. Composé de deux pièces différentes, une opération de maintenance sur la poignée ou le vérin ne nécessite pas de démontage complet de l'arrêt de porte - vos marges sont préservées

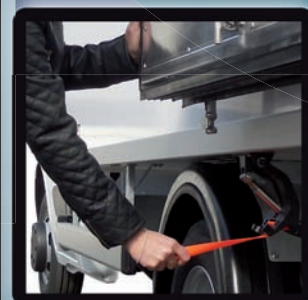

Document non contractuel. Visuels pouvant présenter des équipements optionnels. Dans le cadre de sa politique d'améliorations continues, LAMBERET se réserve le droit de modifier les caractéristiques des transformations sans préavis. Crédit photos : LAMBERET SAS - 09/2014.

